



my
machine



NESPRESSO®

PIXIE CLIPS 家庭用

取扱説明書

このたびは、ネスプレッソコーヒーマーカーをお買い上げいただき、誠にありがとうございます。

ネスプレッソコーヒーマーカーはすべて、高圧力（最大19気圧）の特許取得の抽出システムを採用しています。

ネスプレッソ カプセルコーヒーそれぞれの個性豊かなアロマが抽出され、深い味わい、なめらかなクレマが生まれるよう設計されています。



ご使用前に、必ず本書をお読みいただき、正しくお使いください。

お読みになったあとは、いつでも見られるところに必ず保管してください。

本製品を譲渡する場合は、本書 22 ページに購入日をご記入の上、本書を次の使用者にお渡しください。

もくじ

はじめに	3	お手入れ	
準備		毎日のお手入れ	14
各部の名称	6	湯垢洗浄	16
初めてお使いになる前に（湯通し）	8	こんなときには	
使いかた		故障かな？と思ったら	18
コーヒーを抽出する	10	仕様	20
デコレーションパネルを交換する	12	廃棄について	20
初期設定に戻すには	13	ネスプレッソクラブ	21
乾燥モード	13	保証書	22

はじめに

● 使用目的

- 本製品は、本書に従って飲料を作るためのものです。その他の目的では使用しないでください。
- 本製品は家庭あるいは家庭に類似した環境（小規模なオフィスおよび休憩室など）で使用するために設計、製造されています。屋外や業務用として使用しないでください。
- 本製品は、日本国内用に設計されています。電圧や電源周波数の異なる海外では使用できません。
- 本書に記載されていない使用方法によって生じた損害について当社は責任を負いません。

● 使用者について

取り扱いに不慣れな方や子供など、本書に従って取り扱うことができない方が使用する場合は、必ず安全面で責任を持てる方が介助してください。

● 安全上のご注意

ご使用前に、必ずこの「安全上のご注意」を最後までお読みください。ここに示した注意事項は、本製品を安全に正しくお使いいただき、ご自身や他の人々への危害や、財産への損害を未然に防止するためのものです。注意事項を「警告」と「注意」に区別して明示していますので、お使いの際には、必ずお守りください。



警告

この表示に従わずに、誤った扱いをすると、人が死亡または重傷を負う可能性が想定される内容を示しています。



注意

この表示に従わずに、誤った扱いをすると、人が軽傷を負う可能性がある内容、または物的損害の発生が想定される内容を示しています。

絵表示の例

次の記号は、注意（警告を含む）を促す内容があることをお知らせするものです。



一般的注意



感電注意



指のけがに注意

次の記号は、禁止の行為であることをお知らせするものです。



禁止



分解禁止



風呂場、シャワー室などでの使用禁止



水ぬれ禁止



ぬれ手禁止

次の記号は、行為を強制したり指示することをお知らせするものです。



一般的指示



電源プラグを抜く

● 取扱上の注意事項



警告



取り扱いに不慣れな方や子供など、本書に従って取り扱うことができない方が使用する場合は、必ず安全面で責任を持てる方が介助する誤使用による感電、火災、やけどやその他の思わぬ事故を引き起こすおそれがあります。



子供に遊ばせない

感電、火災、やけど、けがのおそれがあります。



子供に電源コードを触らせない

感電や首に巻きつけて窒息するなど事故を引き起こすおそれがあります。



子供の手が届くところで使用しない

感電、やけど、けがをするおそれがあります。



本体や電源コード、電源プラグに水をかけたり、水に浸けたりしない故障、感電、発火の原因になります。



分解、修理、改造を行わない

修理が必要なときは、ネスプレッソクラブ（21 ページ）に連絡してください。

- ❌ 本書に記載されていない清掃や点検などを行わない
けがや故障の原因になります。

⚠️ 注意

- 🔌 長期間使用しない場合は電源プラグを抜く
感電、火災の原因になります。
- ❌ 他製品の部品や付属品と組み合わせて使用しない
けがや故障の原因になります。
- ❌ 開閉レバーを取っ手代わりにして本製品を持たない
故障の原因になります。
- ❌ 以下の環境に保管しない
守らない場合、故障の原因になります。
 - ・ 暖房装置などの熱源の近く
 - ・ 温度変化の激しい場所
 - ・ 直射日光のあたる場所
 - ・ 湿気の多い場所
 - ・ 屋外やほこりの多い場所

- ⓘ 輸送するときは、以下のことを必ず守る
守らない場合、故障の原因になります。
 - ・ 水タンク、カプセルコンテナ、排水受け皿を空にする
 - ・ 本体内部を乾燥させる (13 ページ)
 - ・ 購入時の箱に、付属の緩衝材で保護して入れる

● 設置場所の注意事項

⚠️ 警告

- ❌ 屋外や車、船舶、航空機などに設置しない
故障、感電、発火の原因になります。
- ❌ 直射日光が当たる場所に設置しない
故障、発火の原因になります。
- ❌ 暖房装置、コンロ、オーブン、ガスバーナー、その他の熱源の近く
に設置しない
変形、故障、発火の原因になります。
- ❌ 水しぶきがかかる場所に設置しない
故障、感電、発火の原因になります。

⚠️ 注意

- ⓘ コーヒー、水、湯垢洗浄剤などにぬれても問題のない場所に設置する
テーブルや台などを傷め、変色、変形の原因になります。
- ❌ 壁や家具の近くには設置しない
蒸気や熱で、壁や家具を傷め、変色、変形の原因になります。
- ❌ 熱に弱い家具や敷物の上、不安定なところや抽出時の振動に弱いところには設置しない
テーブル、敷物を傷める原因になります。
- ❌ テーブルや台などからはみ出した状態で設置しない
落下して破損、やけど、けがのおそれがあります。

● 電源コード、コンセントの注意事項

⚠️ 警告

- ⓘ 定格 15A 以上、交流 100V のコンセントを単独で使用する
他の機器と併用すると、発火するおそれがあります。
- ❌ 延長コード、テーブルタップ、コーナータップなどを使用しない
異常発熱し、発火するおそれがあります。
- ⓘ 電源コードは本体の設置が終わってからコンセントに差し込む
やけど、けがの原因になります。
- ⓘ 電源プラグやコンセントに付いているほこりやごみは、定期的に清掃する
電源プラグを抜いて、乾いた布で拭き取ってください。放置すると
火災の原因になります。
- ❌ 電源プラグや電源コードを破損するようなことはしない
感電、火災の原因になります。
 - ・ 傷つけたり、加工したりしない
 - ・ 本製品の熱くなる部分やその他の熱器具に近づけたりしない
 - ・ 無理に曲げたり、ねじったり、束ねたりしない
 - ・ はさんだり、重いものを載せたり、とがった場所に近づけたりしない電源プラグや電源コードが破損したときは、ネスプレッソクラブ (21 ページ) に修理をご相談ください。
- ⓘ 電源プラグは壁面のコンセントの奥までしっかりと差し込む
感電、火災の原因になります。

 電源プラグや電源コードが破損した場合や、コンセントの差し込みがゆるい場合は使用しない
感電、火災の原因になります。
電源プラグや電源コードに破損を見つけたら、ネスプレッソクラブ (21 ページ) に修理をご相談ください。

 ぬれた手で電源プラグを抜き差ししない
感電のおそれがあります。

 電源プラグを抜くときは、電源コードを持たず、必ず電源プラグを持って抜く
電源コードが損傷し、感電、発火のおそれがあります。

● 使用上の注意事項

警告

 破損や故障した状態では使用しない
感電、火災のおそれがあります。

 異常発熱、異音、発煙などの異常を感じたら、速やかに電源プラグを抜く
感電、火災、やけど、けがの原因になります。

 動作中に開閉レバーを上げない
やけどのおそれがあります。

 カプセル挿入口に指を入れない
やけど、けがのおそれがあります。

 コーヒー抽出口の下に手や指を近づけない
やけどのおそれがあります。

 コーヒーメーカーの隙間にものを差し込まない
感電のおそれがあります。

 動作中は目を離さない
予期しない事故によるやけど、けがのおそれがあります。

注意

 カプセル挿入時以外は、開閉レバーを下げてカプセル挿入口を閉じた状態にする
開け放したままにしておくと、異物やごみが混入するおそれがあります。

 カプセルコンテナ、排水受け皿、カップ台、排水グリッドを取り外した状態で使用しない
コーヒーやお湯がこぼれて、やけどしたり、テーブルや台などを損傷するおそれがあります。

 必ず専用のカプセルを使用する
本製品は、ネスプレッソコーヒーカプセル専用です。専用カプセル以外のものを入れると故障の原因になります。

 縁が曲がったカプセル、著しく変形したカプセルは使用しない
故障の原因になります。

 使用後のカプセルは熱くなっているため触らない
やけどのおそれがあります。

 カプセルが本体内部で詰まった場合には自分で修理しない
故障の原因になります。ネスプレッソクラブ (21 ページ) に修理をご相談ください。

 水タンクには水道水あるいは浄水器を通した新鮮な水以外 (お湯、牛乳など) を入れない
故障の原因になります。

 水タンクの水は常に新しいものを使用する。少なくとも 1 日 1 回タンクの水を取り替える
水の腐敗や故障の原因になります。

 水タンクに水を入れたまま放置しない
水の腐敗や故障の原因になります。

 凍結が予想される場所では、使用後に乾燥モード (13 ページ) の処置を行う
本体内部に残った水が凍結して故障するおそれがあります。

● お手入れについての注意事項

注意

 清掃、点検の前には必ず電源プラグを抜く
感電、やけどのおそれがあります。

各部の名称

●カプセル挿入口

ネスプレッソコーヒーカプセルを入れます。

●コーヒー抽出口

ここからコーヒーが出てきます。

●カプセルコンテナ

使用済みのカプセルを収納します(最大9個)。

奥にバックライトがあり、コーヒーメーカーの状態をお知らせします。

●排水グリッド

●カップ台

カップを置きます。
背の高いカップを使うときは、下図のように持ち上げて、カップを置きます。

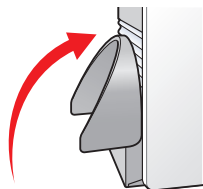

(固定はしません)

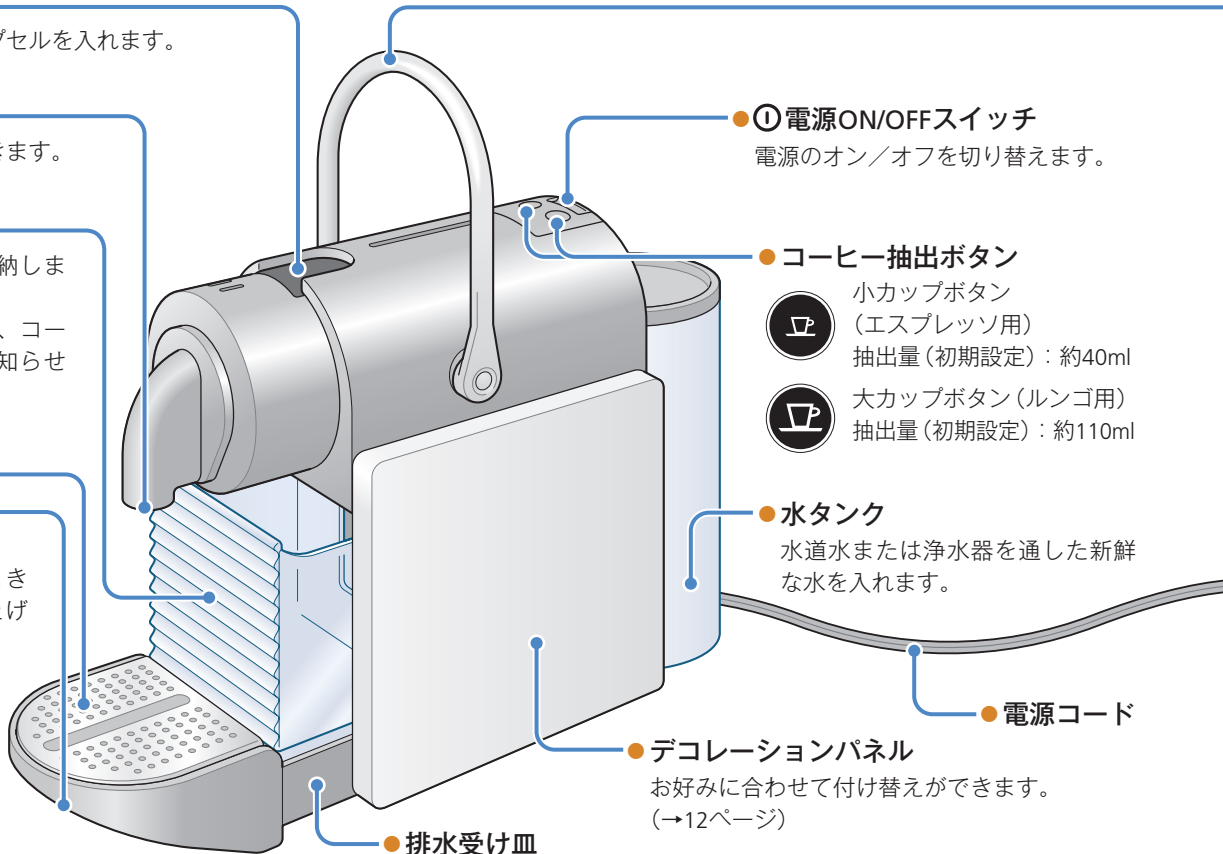

(引き出したところ)

●排水受け皿

水が溜まったら、こまめに捨ててください。

●①電源ON/OFFスイッチ

電源のオン/オフを切り替えます。

●コーヒー抽出ボタン



小カップボタン
(エスプレッソ用)

抽出量(初期設定): 約40ml



大カップボタン(ルンゴ用)

抽出量(初期設定): 約110ml

●水タンク

水道水または浄水器を通した新鮮な水を入れます。

●デコレーションパネル

お好みに合わせて付け替えができます。
(→12ページ)

● 開閉レバー

上げるとカプセル挿入口が開き、下げると閉じます。

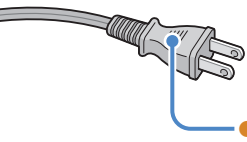
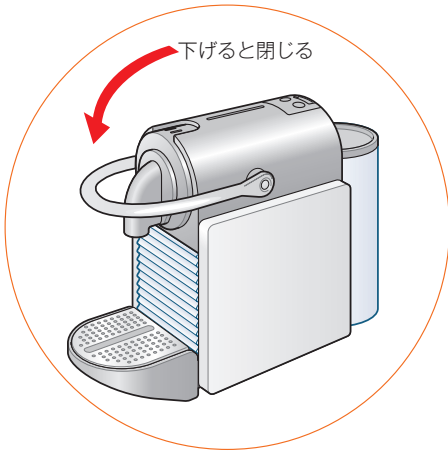

● 電源プラグ

※本書では、D60C型の図を使って説明しています。

付属品



ネスプレッソ
カプセルコーヒー セット



デコレーションパネル2枚
(付け替え用)



ネスプレッソキー
(デコレーションパネルの
付け替えに使用)



ウェルカムブローシャー



取扱説明書(本書)
(保証書付き)

※ 各付属品の名称や包装形態等は実物と異なる場合があります。

お使いになる前に

排水グリッドのシリアルナンバーシールと保護フィルムをはがしてください。カップ台を引き出し、カプセルコンテナを取り外すと、排水グリッドが取り外せます。

※シリアルナンバーは大切に保管してください。



排水グリッドの溝や縁で手を傷つけないように注意してください。

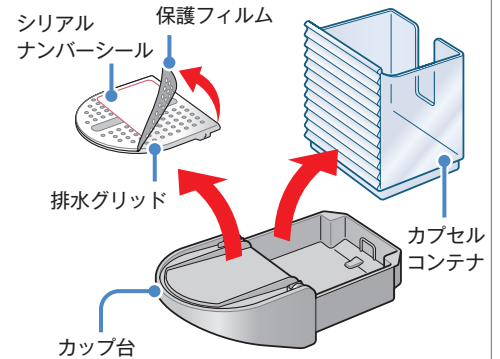

初めてお使いになる前に(湯通し)

1 電源に接続する

- 1 電源コードを本体底面の溝に沿ってはめ込む。

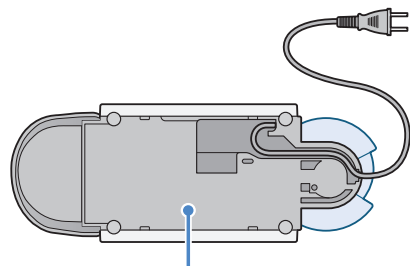

本体底面

- 2 電源プラグを壁面のコンセントに差し込む。

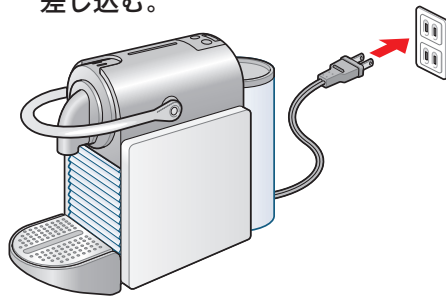

延長コード、テーブルタップ、コーナータップなどは使用しないでください。

2 水をセットする

- 1 水タンクを取り外す。

ふたを持ち上げ、矢印の方向に少し引っ張ると、取り外せます。

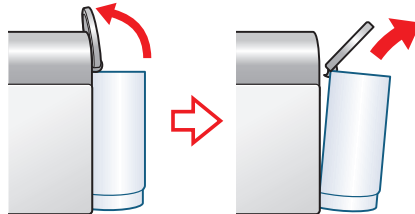

- 2 台所用洗剤で水タンクを洗い、よくすすぐ。

- 3 水道水が浄水器を通した新鮮な水を入れ、本体にセットする。

ふたを持って置き、水タンクのツメを溝にはめる。

ツメを溝にはめる

ふたを閉める

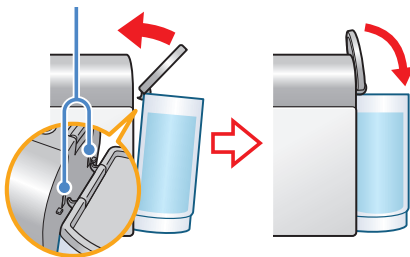

3 コーヒーメーカーの電源を入れる

電源ON/OFFスイッチを押す

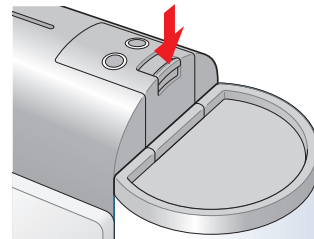

電源が入ると、コーヒー抽出ボタンとカプセルコンテナ奥のバックライトが点滅します。

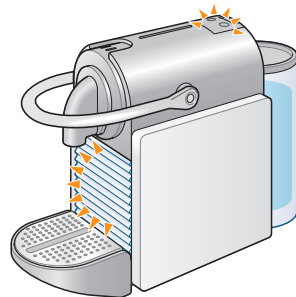

点滅が点灯に変わるまでお待ちください。

4 湯通しする (必ず行ってください)

1 カップを置く。

まだネスプレッソコーヒーカプセルは入れないでください。

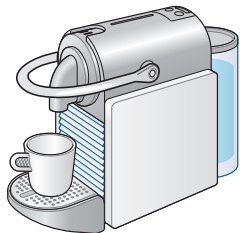

※開閉レバーが下がり、カプセル挿入口が確実に閉じていることを確認してください。

2 大カップボタンを押す。

ランプが点滅に変わり、約110mlのお湯が出ます。

湯通しを途中で停止したいときは、再度大カップボタンまたは小カップボタンを押してください。

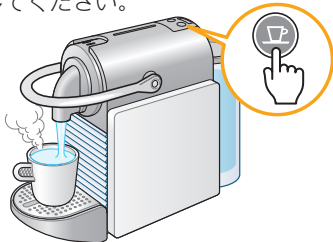

湯通し中は、絶対に開閉レバーを上げないでください。蒸気やお湯が噴き出すおそれがあり、大変危険です。

3 カップに溜まったお湯を捨てる。

メモ

最初の湯通し時に黒い粒が出る場合がありますが、コーヒーマーカーの品質に問題はありません。気になる場合は、湯通しを繰り返してください。

4 手順 ①～③ を3回繰り返す。

湯通しをすることで、コーヒーマーカー内部のお湯の通り道の空気を抜きます。

こんなときも湯通ししてください

- その日の1杯目のコーヒーを抽出する前に
- その日の最後のコーヒーを抽出したあとに
- しばらく使わなかったとき
- コーヒーの出が悪いとき
- ゴボゴボと音はするが、コーヒーが抽出されないとき

パワーセーブモードについて

約9分間何も操作しないと、自動的に電源が切れるように設定されています。(出荷時の初期設定)

電源が切れるまでの時間を約30分に変更できます。

変更方法

電源オフの状態で、次のようにして電源を入れます。

① 2つのコーヒー抽出ボタンを押しながら...

② 電源ON/OFFスイッチを押す。

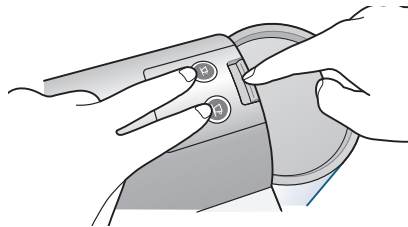

初期設定に戻りたいときは、13ページをご覧ください。

コーヒーを抽出する

1 準備する

- 1 電源に接続する。
- 2 水をセットする。
- 3 コーヒーメーカーの電源を入れる。
詳しくは、8ページの手順 1 ~ 3 をご覧ください。

コーヒー抽出ボタンとバックライトの白点滅が白点灯に変わったら、抽出準備OKです。

- 4 開閉レバーを上げて、ネスプレッソコーヒーカプセルを入れる。

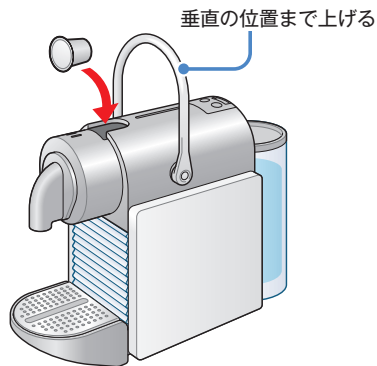

- 5 開閉レバーを下げる。
カプセル挿入口が確実に閉じていることを確認してください。

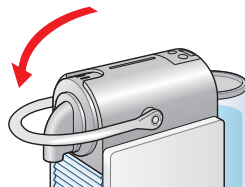

- 6 カップを置く。
コーヒー抽出口がカップに触れていないことを確認してください。

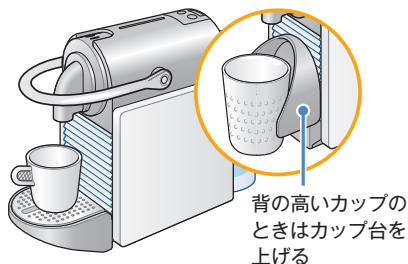

カップ台を上げる場合は、軽いカップ（紙など）を使用しないでください。カップ台が固定できず、カップが転倒するおそれがあります。

2 抽出する

コーヒー抽出ボタンを押して抽出します。抽出を停止したいときは、再度小カップまたは大カップボタンを押してください。

小カップボタン(エスプレッソ用)

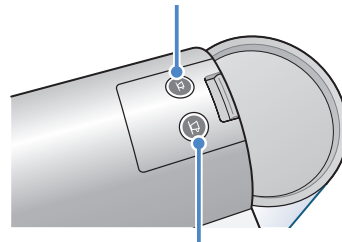

大カップボタン(ルンゴ用)

抽出量(初期設定)

小カップ:約40ml

大カップ:約110ml

抽出中はボタンが点滅します。抽出が終わると点灯に変わります。抽出後、カップをカップ台からおろしてください。



抽出動作中は、絶対に開閉レバーを上げないでください。蒸気やお湯が噴き出すおそれがあり、大変危険です。

3 開閉レバーを上げる

使用済みカプセルがカプセルコンテナに落ちます。

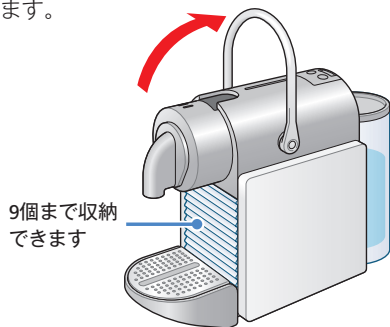

9個まで収納
できます

- 抽出直後のカプセルは高温です。触らないでください。
- 構造上、排水受け皿に水が溜まります。こまめに捨ててください。
- 使用済みカプセルを落とさずにおくと、次のコーヒーの風味を損ねたり、故障の原因となります。
- 抽出後、コーヒー抽出口に残ったコーヒーやお湯が出てくる場合があります。必ずカップ台を水平に戻してください。



その日の最後のコーヒーを抽出したあとも湯通し (9ページ) をしてください。

給水サイン

水タンクの水がなくなると、カプセルコンテナ奥のバックライトが赤く点灯します。水タンクを取り外して、水を入れてください。

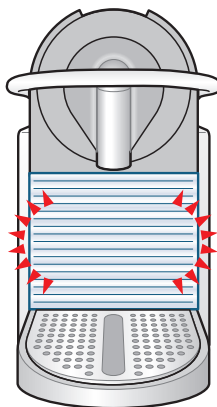

水タンクに水を入れるときは

水道水で水タンクをすすいでから、新鮮な水を入れてください。

あわせてカプセルコンテナの使用済みカプセルを捨て、カプセルコンテナ、排水受け皿、カップ台、排水グリッドを本体にセットしてください。

抽出量を変更するには

約25ml~200mlの範囲で、コーヒーの抽出量を設定できます。

設定は、実際にコーヒーを抽出しながら行います。

- ① カプセルをセットし、カップを置く。
- ② 抽出量を設定したいコーヒーのボタンを押し続け、お好みの量が抽出されたところでボタンをはなす。
設定モード中は、ボタンが点滅します。



※抽出量を初期設定に戻したいときは、「初期設定に戻すには」(13ページ)をご覧ください。



コーヒーの抽出量を 150ml 以上に設定した場合は、過熱による故障を防ぐため、次のコーヒー抽出まで 5 分以上の間隔をあけてください。

デコレーションパネルを交換する

取り外すには

付属のネスプレッソキーを使って、デコレーションパネルを取り外します。

パネルが傷つかないように、平らな場所に布などを敷いて作業することをおすすめします。



本体が熱い状態でパネルの交換はしないでください。使用后、少なくとも10分は待つようにしてください。

① 電源プラグをコンセントから抜き、水タンク、カプセルコンテナ、排水受け皿、カップ台、排水グリッドを取り外す。

② 本体を横に寝かせて、ネスプレッソキーを底面の溝（2か所）に下から差し込み、少し回す。

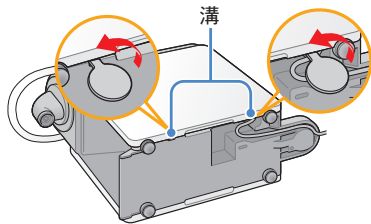

③ デコレーションパネルを取り外す。

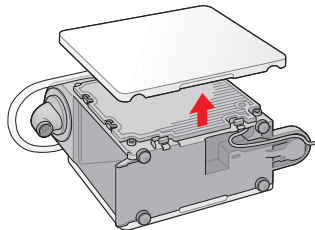

④ 同様にして、もう1枚も取り外す。

ネスプレッソキーを使わずに 取り外すには

本体を横に寝かせて、底面のくぼみに手をかけ、上に上げるようにして取り外す。

ツメが2か所あります。

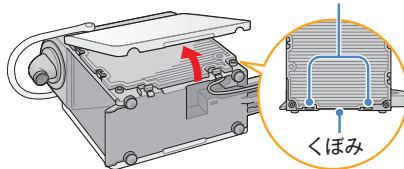

無理に引っ張って、ツメを破損しないように注意してください。



爪や指のけがに注意してください。

取り付けには

① デコレーションパネルの向きを合わせ、上側のツメ（2か所）を本体上面の溝（2か所）に合わせて重ねる。

縁に切り欠きがある方を下側にして向きを合わせます。

切り欠き

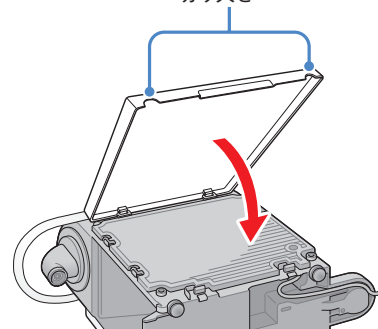

② 底面の溝（2か所）付近を軽く押し、はめ込む。

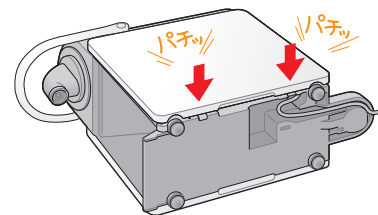

初期設定に戻すには

以下の操作を行うと、コーヒーの抽出量とパワーセーブモードになるまでの時間が初期設定値に戻ります。

- 1 電源を切る。
- 2 大カップボタンを押しながら、電源ON/OFFスイッチを押して、電源を入れる。

コーヒー抽出ボタンの点滅が終了すると初期設定に戻ります。

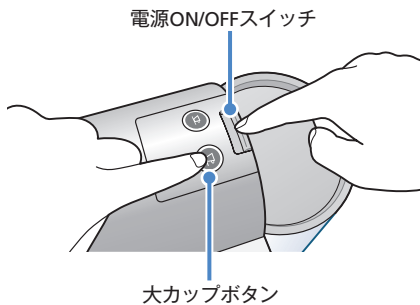

初期設定値

大カップ(ルンゴ)	約110ml
小カップ(エスプレッソ)	約40ml
パワーセーブモード	約9分

乾燥モード

寒冷地での凍結による破損防止、コーヒーマーカーの移動(引っ越し等)、長期間使用しないときなどに

本体内部の配管を乾燥させることができます。ネスプレッソコーヒーカプセルが入っていない状態で行ってください。



乾燥モード中は、絶対に開閉レバーを上げないでください。蒸気によるやけどのおそれがあります。

- 1 湯通しを行う(9ページ)。
- 2 電源を切る。
- 3 水タンクを取り外し、カップを置く。

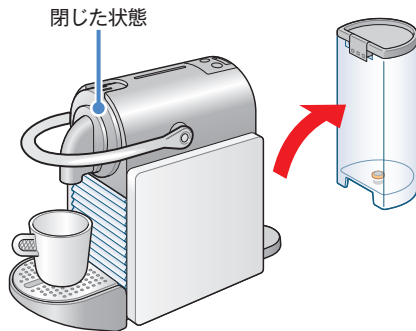

- 4 小カップボタンを押しながら、電源ON/OFFスイッチを押して、電源を入れる。



2つのボタンが点滅し、乾燥が始まります。配管の乾燥が終わると、自動的に電源が切れます。

- 5 カプセルコンテナ、排水受け皿、カップ台、排水グリッドを引き出し、水洗いして乾かす。

メモ

乾燥モード後は、本体が冷えるまで約10分使用できません。電源を入れてもボタンの点滅が続く場合は、電源を切り、本体が冷えるまでお待ちください。

毎日のお手入れ

- ① 一日の最後のコーヒーのあとに、湯通しをする(9ページ)。
- ② 電源を切る。
- ③ 電源プラグをコンセントから抜く。
- ④ 各パーツを取り外して、お手入れする。

一日の終わりには、必ず各パーツを右のようにお手入れしてください。



お手入れには、食器洗浄機を使用しないでください。



排水グリッドの溝や縁で手を傷つけないように注意してください。

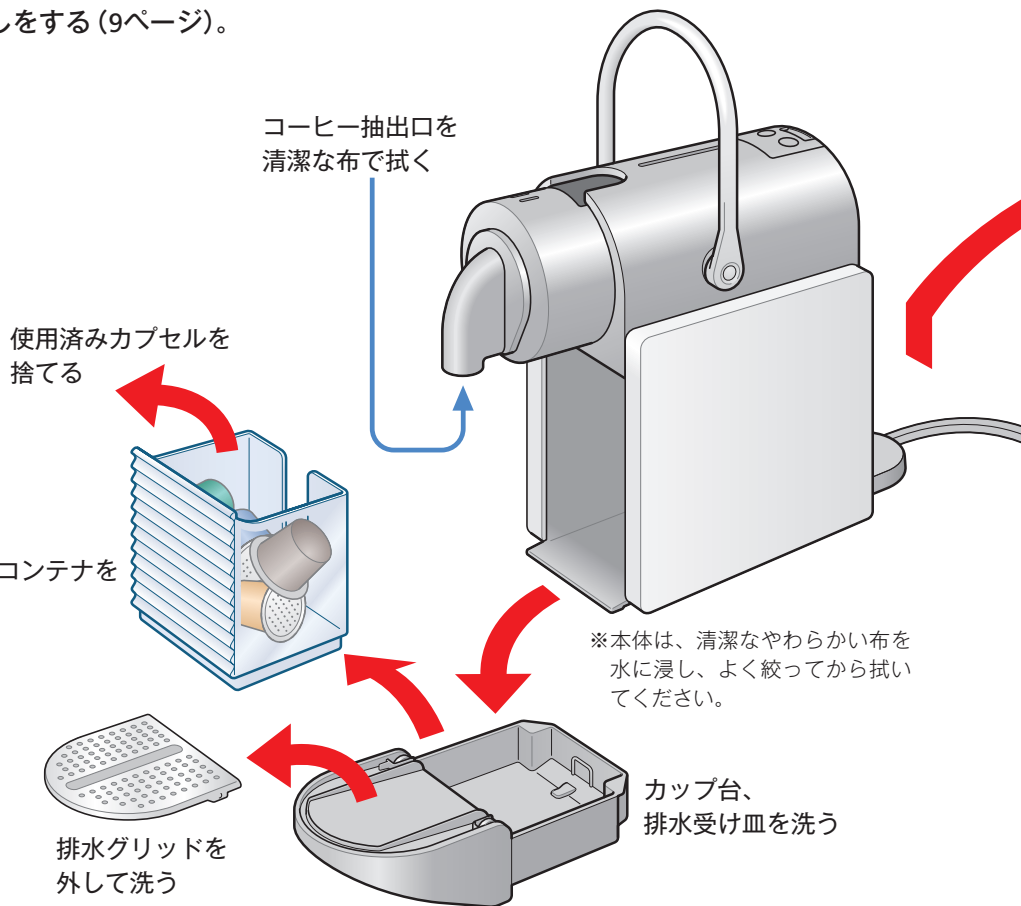

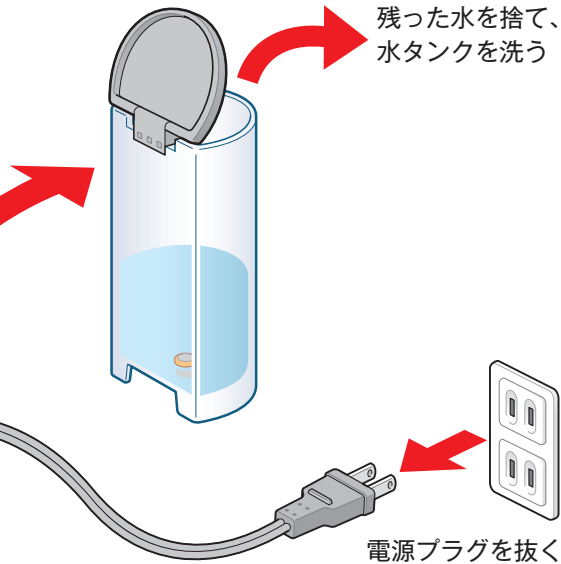

お手入れの洗剤と道具

○使用できるもの

- ・台所用洗剤
- ・やわらかい布

×使用できないもの

樹脂部分が劣化・変質し、変色や傷、ひび割れ、故障の原因となります。

- ・酸性・アルカリ性洗剤、漂白剤
- ・アルコールなどの有機溶剤
- ・クレンザーなどの研磨剤
- ・化学ぞうきん

デコレーションパネルのお手入れ

清潔なやわらかい布を水に浸し、よく絞ってから拭いてください。

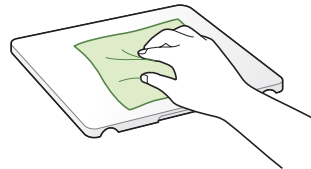

※食器洗浄機は使用できません。

カップ台／排水受け皿の分解

カップ台と排水受け皿を分解できます。

分解するには

- ① 排水グリッドを取り外す。
- ② 排水受け皿からカップ台を取り外す。

組み立てるには

- ① カップ台の2か所の溝に、排水受け皿の接続部分を「パチッ」と音がするまで差し込む。

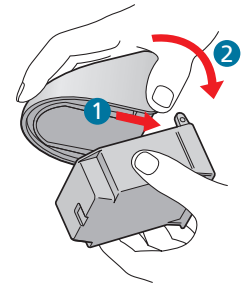

- ② カップ台を開いて水平にする。
- ③ 排水グリッドをセットする。

湯垢洗浄

湯垢洗浄を行って、本体内部の水の通り道に付着した湯垢を取り除きます。

湯垢洗浄には約15分かかります。湯垢洗浄中はコーヒーの抽出ができません。

湯垢洗浄のタイミング

湯垢洗浄のタイミングはご使用の水の硬度によって異なります。おいしいコーヒーを味わっていただくために、以下の表に応じて湯垢洗浄を行ってください。

目安の抽出杯数に達する前でも6ヶ月に1度の湯垢洗浄をおすすめします。

硬度	360mg/L	180mg/L	0mg/L
抽出杯数 (40ml)	1000	2000	4000

湯垢洗浄剤について

必ずネスプレッソ純正品をお使いください。
ネスプレッソクラブ (21ページ) にご用命ください。



- 湯垢洗浄剤のパッケージに記載されている使用上の注意をよくお読みください。
- 換気がよく、湯垢洗浄剤が飛び散っても問題のない場所で行ってください。家具や床などに付着した場合は、速やかに拭き取ってください。必要な場合は、それぞれに適した方法で追加の拭き取りなどを行ってください。変色や変質の原因となります。
- 酢や他の薬剤を使用しないでください。けがや故障の原因となります。
- 湯垢洗浄剤が目に入った場合は、こすらず清潔な水でよくすすぎ、医師にご相談ください。皮膚についた場合は、よく洗い流してください。

1 準備する

- 1 水タンク、カプセルコンテナ、排水受け皿を取り外して空にする。

ネスプレッソコーヒーカプセルが入っているときは、カプセルコンテナに落としてください。

- 2 デコレーションパネルを取り外す。

取り外しかたは12ページをご覧ください。

※デコレーションパネルの汚れを防ぐため、必ず取り外してください。

- 3 カプセルコンテナ、排水受け皿をセットし直す。

- 4 水タンクに水道水500mlと湯垢洗浄剤 (別売) 100mlを入れ、本体にセットする。

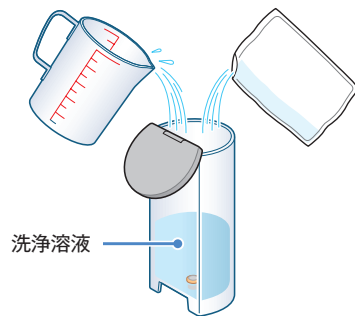

- 5 大きめの容器 (600mlが余裕を持って入る程度) を置く。

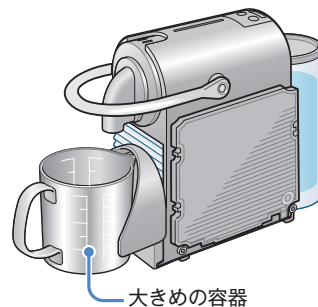

2 湯垢洗浄を開始する (洗浄を2回繰り返す)

1 電源を入れる。

ランプの点滅が点灯に変わるまでお待ちください。

2 大カップボタンと小カップボタンを同時に3秒間押し続ける。

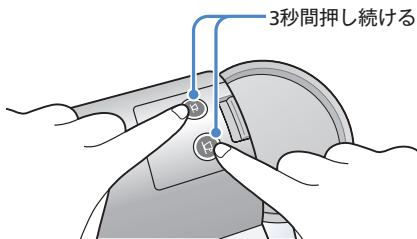

2つのボタンが点滅し、湯垢洗浄モードになります。

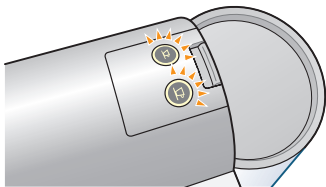

3 大カップボタンを押す。

洗浄動作が始まります。
水タンクが空になり、自動的に止まるまでお待ちください。
湯垢洗浄を途中で停止したいときは、再度大カップボタンまたは小カップボタンを押してください。



湯垢洗浄中は、絶対に開閉レバーを上げないでください。蒸気やお湯が噴き出すおそれがあり、大変危険です。

4 容器に受けた洗浄溶液を水タンクに戻し、本体にセットする。



5 大カップボタンを押して、再度洗浄する。

3 水ですすぐ (2回繰り返す)

1 空になった水タンクをよく洗い、水道水で満たしてから、本体にセットする。

2 大カップボタンを押す。

すすぎが始まります。
水タンクが空になり、自動的に止まるまでお待ちください。

3 手順①～②を繰り返し、再度すすぎを行う。

4 大カップボタンと小カップボタンを同時に1秒間押す。

湯垢洗浄が終了し、通常モードになります。

湯垢洗浄剤のにおいが気になる場合は、湯通しを3回程度繰り返してください。

また、カプセルコンテナ、排水受け皿を水道水で洗ってください。

故障かな?と思ったら

お問い合わせの前に、もう一度点検してみましょう。

それでも正常に動作しないときは、ネスプレッソクラブ(21ページ)にご連絡ください。

症 状	考えられる原因と対処方法
ランプが点滅・点灯しない。	<ul style="list-style-type: none">●電源が切れていませんか？ このコーヒーメーカーは、9分間(出荷時の初期設定)何も操作しないと、自動的に電源が切れるパワーセーブモードを搭載しています。電源ON/OFFスイッチを押して、電源を入れてください。
	<ul style="list-style-type: none">●電源プラグが抜けていないか、電源プラグがコンセントの奥までしっかりと差し込まれているか確認してください。●部屋や家屋のブレーカーが落ちていないか確認してください。
	<ul style="list-style-type: none">●延長コードやテーブルタップを使っていますか？ 電圧が低下している可能性があります。必ず電源プラグを直接壁面のコンセントに差し込んでください。●同時に電子レンジや炊飯器、掃除機などの電化製品を使っていますか？ 家庭内の電圧が低下している可能性があります。コーヒーメーカーを使うときは、他の電化製品を使わないようにしてください。
お湯が出ない。	<ul style="list-style-type: none">●水タンクが空になっていないか確認してください。
	<ul style="list-style-type: none">●本体内部の水の通り道に空気が溜まっている可能性があります。湯通し(9ページ)を5~10回程度行ってください。
コーヒーが出ない。 または、抽出がととても遅い。	<ul style="list-style-type: none">●ネスプレッソコーヒーカプセルをセットするピラミッドプレートが目詰まりしている可能性があります。ピラミッドプレートの清掃(19ページ)を行ってください。●本体内部の水の通り道に湯垢が付着している可能性があります。湯垢洗浄(16ページ)を行ってください。
コーヒーがぬるい。	<ul style="list-style-type: none">●あらかじめカップを温めてください。 ネスプレッソは、通常のレギュラーコーヒーより、やや低めの温度で楽しんでいただけるように設計されています。●本体内部の水の通り道に湯垢が付着している可能性があります。湯垢洗浄(16ページ)を行ってください。
コーヒーの抽出量が少ない。	<ul style="list-style-type: none">●コーヒーの抽出量を変更していませんか？ 抽出量を初期設定に戻してください(13ページ)。

症 状	考えられる原因と対処方法
カプセル挿入口が閉まらない。 開閉レバーを水平にできない。	<ul style="list-style-type: none"> ●使用済みカプセルでカプセルコンテナがいっぱいになっていませんか？ カプセルコンテナを空にしてください。カプセルコンテナがいっぱいになると、カプセルを定位置にセットできず、開閉レバーが閉まらない場合があります。
お湯が漏れる。 コーヒーが漏れる。	<ul style="list-style-type: none"> ●水タンクが正しく装着されているか、本体と水タンクの間に隙間がないか確認してください。 ●排水受け皿がいっぱいになっていませんか？排水受け皿を空にしてください。
ボタンのランプが不規則に点滅する。	<ul style="list-style-type: none"> ●湯垢洗浄モードになっていませんか？ 湯垢洗浄モードを解除してください(17ページ手順 3 の 4)。 ●ネスプレッソクラブ(21ページ)にご連絡ください。
カプセルコンテナ奥のバックライトが赤く点灯している。	<ul style="list-style-type: none"> ●水タンクが空になっていませんか？ 水タンクを取り外して水を入れてください。 ●まれに水タンク内の気泡を感知してしまう場合があります。水タンクを取り外して、水を入れ替えてください。
デコレーションパネルがはまらない。	<ul style="list-style-type: none"> ●デコレーションパネルの向きに注意して、先の上側をはめ、次に下側を押さえてはめ込みます(12ページ)。パネルの縁に切り欠きがある方が下側です。 ●パネルのツメが欠けていませんか？ ツメの欠けていないパネルを取り付けてください。

ピラミッドプレートの清掃

カプセルをセットするピラミッドプレート(フィルター)の目詰まりを取り除きます。

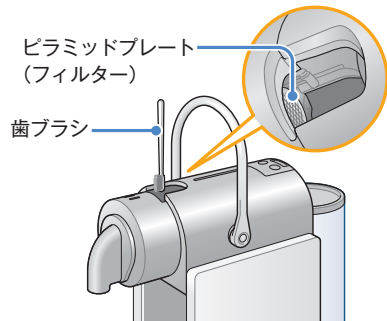

- 1 湯通し(9ページ)を2~3回行う。
- 2 ピラミッドプレートを歯ブラシなどでこすり、目詰まりを取り除く。
- 3 再度湯通しを行って洗い流す。



仕様

品名	コーヒーマーカー
機種名	ピクシークリップ
型名	C60C / D60C
定格電圧	100V
定格周波数	50/60Hz
定格消費電力	1200W
ポンプ最大圧力	19気圧
重量 (約)	2.8kg
水タンク容量(約)	0.7L
大きさ(約)	W: 12.0cm D: 33.0cm H: 23.5cm
使用環境	温度：5℃～45℃ 標高：2500m以下
保管環境	温度：-25℃～65℃

- 特定地域(高地、厳寒地など)では、所定の性能が確保できないことがあります。
- 本製品には、ミルおよび保温機能はありません。

愛情点検		家電品愛情点検明るいくらし 長年ご使用のコーヒーマーカーの点検を！		
	こんな症状はありませんか？	●電源プラグ・コードが異常に熱くなる。		事故防止のため、使用を中止し、コンセントから電源プラグを抜いて必ずネスプレッソクラブにご相談ください。
		●コードに傷がついていたり、触れると通電したりしなかったりする。 ●本体が変形したり、異常に熱い。 ●本体から水や蒸気が漏れる。		

- ネスプレッソは性能の向上、法令の変更などを理由として、このモデルまたは将来の製品の改良、仕様変更を予告なく行うことがあります。
- 補修用性能部品の保有期間は、製造中止後5年間です。

廃棄について

■コーヒーマーカーの廃棄について

この電気製品は、リサイクル可能な部分を含んでいます。廃棄される際には、適切な処理を受けるためにも、お住まいの地方自治体にお問い合わせください。

■使用済みカプセルの分別廃棄について

使用済みカプセルの中身は、抽出後のコーヒー豆です。外側の容器はアルミニウムです。「可燃ごみ」、「不燃ごみ」、「資源ごみ」の判断は各自治体により異なります。使用済みカプセルは各自治体のごみ収集区分に従ってお捨ててください。

NESPRESSO.Club

ネスプレッソクラブへようこそ

コーヒーメーカーの修理のご依頼や、ご使用の際のご不明な点がございましたら、
ネスプレッソクラブへお問い合わせください。

修理に出される際は、デコレーションパネルは取り外し、お客様ご自身で保管してください。

お電話

0120-57-3101

(フリーダイヤル)

FAX

0120-37-0837

(フリーダイヤルファックス)

Webサイト

●PCサイト

<http://www.nespresso.com/jp/ja>

●モバイルサイト

<http://www.nespresso.com/mobile/jp/ja>



ネスプレッソのWebサイトでは、よくあるご質問を掲載しています。

Webサイトでは、電子メールでのお問い合わせも受けつけています。

ネスプレッソコーヒーメーカーのシリアルナンバーをネスプレッソクラブへご登録いただきますと、
保証期間が2年から3年に延長されます。

ネスプレッソクラブの詳細は、コーヒーメーカーに同梱されている「ウェルカムブローシャー」をご覧ください。

ネスプレッソ コーヒーメーカー保証書

この保証書は、本書記載内容で修理を行うことをお約束するものです。お買い上げ日から下記期間中に故障が発生した場合は、ネスプレッソクラブに修理をご依頼ください。

品名	ネスプレッソ コーヒーメーカー		
型名	C60C・D60C		
保証期間	お買い上げ日より2年	対象部分	本体
お買い上げ日	年	月	日
販売店	販売店名・住所・電話番号 お買い上げ店が発行した領収書を貼付・保管してください。		

無料修理規定

- このコーヒーメーカーはネスプレッソコーヒークラップセル専用です。
 - 取扱説明書、本体貼付ラベル等の注意書きに従って正常な状態で故障した場合には、無料修理いたします。
 - 保証期間内に故障して無料修理をお受けになる場合には、ネスプレッソクラブにご依頼ください。本書の写しをご提示いただく場合があります。
 - 保証期間内でも次の場合には有償修理となります。
 - ① 使用上の誤りによる故障及び損傷（デコレーションパネルや本体のツメを含む）
 - ② ネスプレッソの指定工場以外で修理した場合に起きる損傷。
 - ③ ネスプレッソコーヒークラップセル以外の製品の使用による故障及び損傷。
 - ④ 使用済みカプセルの再使用による故障及び損傷。
 - ⑤ 一般家庭以外（例えば、業務用の長時間使用、車輛や船舶への搭載）に使用された場合の故障及び損傷。
 - ⑥ 取扱説明書に明示された電源条件以外（携帯発電機等）の電源で使用された場合の故障及び損傷。
 - ⑦ 日本国外で使用された場合の故障及び損傷。
 - ⑧ お買い上げ後の輸送、移動、落下による故障及び損傷。
 - ⑨ 自然損耗による故障。
 - ⑩ 火災、地震、水害、落雷、その他の天災地変、公害や異常電圧による故障及び損傷。
 - ⑪ 本書の写しのご提示を求めた際に、ご提示がない場合。
 - ⑫ 本書にお買い上げ年月日、販売店名の記入のない場合、あるいは字句を書き替えられた場合。
- ※この保証書は再発行いたしませんので、大切に保管してください。
※この保証書は、本書に明示した期間、条件のもとにおいて無料修理をお約束するものです。従ってこの保証書によってお客様の法律上の権利を制限するものではありません。

- ※保証期間経過後は、診断をして修理できる場合にはご要望により修理させていただきます。修理料金は次のもので構成されています。
 - 部品代：部品および補助構成材
 - 技術料：診断、修理、調整、点検などの費用
 - 配送費：故障した製品を宅配便でお引取りし、修理後の製品を宅配便でお届けする費用
- ※保証期間経過後の修理についてご不明な場合は、ネスプレッソクラブにお問い合わせください。
- ※保証期間経過後の修理・補修性能部品の保有期間は、製造中止後5年間です。
- ※この保証書は日本国内においてのみ有効です。(This warranty is valid only in Japan.)
- ※著しい破損や汚損(虫等によるものを含む)、または不当な修理や改造による故障や損傷など、修理ができない場合があります。
- ※コーヒーメーカーの修理のご依頼や、ご使用の際のご不明な点がありましたら、ネスプレッソクラブへお問い合わせください。
- ※修理の際にお客様からいただいた個人情報は、この保証書において規定された修理その他のサービスのためにのみ使用させていただき、お客様の承諾なく第三者に開示することはありません。ただし、サービスの全部または一部を第三者に委託する場合は、委託業務に必要な範囲内で、当該第三者に開示することがあります。なお、ネスプレッソクラブにご登録いただいているお客様の個人情報につきましては、別途ネスプレッソクラブにおいて定める範囲で使用させていただきます。

ネスプレッソ コーヒーメーカーの修理等のお問い合わせ

NESPRESSO.Club ネスプレッソクラブ

0120-57-3101(フリーダイヤル) 月曜日～土曜日 9:00～18:00(祝日を除く)

0120-37-0837(フリーダイヤルファックス)

ネスプレッソコーヒーメーカーのシリアルナンバーをネスプレッソクラブへ登録いただきますと、保証期間が2年から3年に延長されます。ご登録の際はシリアルナンバーをお手元にご用意ください。

(シリアルナンバーは、コーヒーメーカーに貼付されているバーコードシールに記載されている19桁の英数字です。)

ネスレネスプレッソ株式会社

〒141-0022 東京都品川区東五反田2-10-2
www.nespresso.com



PIXIE CLIPS C60C / D60C
BY NESPRESSO